



Catálogo

# EQUIPOS MANUALES, ELÉCTRICOS Y NEUMÁTICOS

PARA APLICACIONES  
INDUSTRIALES DE IZAJE

REGIÓN: MÉXICO





# EQUIPOS MANUALES, ELÉCTRICOS Y NEUMÁTICOS

LA MEJOR SOLUCIÓN PARA IZAJES DE CARGA

# ÍNDICE

## *Polipastos de Palanca*

- 3** CM 602
- 4** CM 653
- 5** CM 640
- 5** CM SERIE ET

## *Polipastos Manuales de Cadena*

- 6** CM 622
- 7** CM HURACÁN 360
- 9** CM CYCLONE

## *Polipastos Eléctricos de Cadena*

- 10** CM SHOPSTAR
- 11** CM VALUSTAR
- 12** CM LODESTAR

## *Polipastos Neumáticos*

- 13** CM AIRSTAR

## *Troles*

- 14** CM 633
- 15** CM RAILSTAR
- 16** CM 635

# Polipastos de Palanca

## Manual de Palanca

# CM 602

EL MÁS COMPACTO EN SU TIPO

### CARACTERÍSTICAS Y VENTAJAS

- **Diseño super compacto**, extra-ligero y 100% portátil. Para uso ligero en aplicaciones generales de izaje. Con cuerpo de acero estampado de alta resistencia a impactos. Cadena de acero endurecido con acabado platinado.
- **Palanca ergonómica** con empuñadura de goma, sistema de doble trinquete ascenso/descenso y marcha a rueda libre de la cadena, para óptimo enganche y control de la carga.
- **Sistema de freno mecánico tipo "Weston" libre de mantenimiento.**
- **Gancho de acero forjado** y pestillos, para garantizar la seguridad del operario y de la carga. Excede los requerimientos de la norma **ASME B30.21**

### TABLA DE ESPECIFICACIONES PARA ORDENAR

Código	Capacidad (kg)	Elevación (m)	Caídas de Cadena	Min. dist. entre Ganchos (pulg)	Fuerza Requerida en Izaje (kgf)	Peso (kg)
0210	250	1.5	1	9.45"	25	2.7

### ¡ADVERTENCIA!

**Sobrecargas y mal uso podrían causar daños.**

**Para evitar daños personales:**

- No exceder la carga nominal del equipo
- No utilizar el equipo para levantar personas
- No elevar cargas sobre personas
- Utilice solamente cadena y aditamentos diseñados para elevar carga solamente
- Lea las insiitrucciones de operación en el manual del equipo



# Polipastos de Palanca

No requiere de ajustes

## CM 653

DISEÑO IDEAL PARA ESPACIOS CONFINADOS

### CARACTERÍSTICAS Y VENTAJAS

- **Gran eficiencia y durabilidad.** Para uso general en aplicaciones de izaje en espacios confinados. Fácil instalación, no requiere de ajustes, sencilla puesta en operación.
- **Tren de engranajes de acero termo-tratado** con doble reducción de esfuerzo.
- **Forjado con pestillos**, para garantizar la seguridad del operario y la carga. Cumple los requerimientos de la norma **ASME B30.21**
- **Nuevo sistema de liberación de cadena con una sola mano.**

### TABLA DE ESPECIFICACIONES PARA ORDENAR

Capacidad (ton)	Altura de Elevación (m)	Caídas de Cadena	Min. Dist. entre Ganchos (pulg)	Fuerza Requerida en el Izaje (kgf)	Peso (kg)
3/4	1.5	1	321	15	6.8
1 1/2	1.5	1	376	23	12.24
3	1.5	1	475	35	20.40
6	1.5	2	590	35	35

Elevaciones superiores disponibles sobre pedido.

### ¡ADVERTENCIA!

**Sobrecargas y mal uso podrían causar daños.**

**Para evitar daños personales:**

- No exceder la carga nominal del equipo
- No utilizar el equipo para levantar personas
- No elevar cargas sobre personas
- Utilice solamente cadena y aditamentos diseñados para elevar carga solamente
- Lea las insitrucciones de operación en el manual del equipo

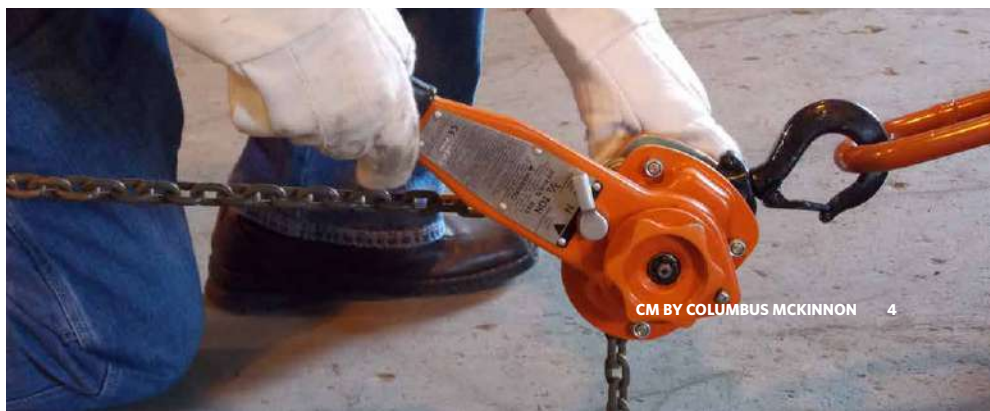

# Polipastos de Palanca



## CM 640

DISEÑADO PARA SERVICIO PESADO CON ELEVACIÓN SEGURA

### CARACTERÍSTICAS Y VENTAJAS

- **Diseño de alta tecnología**, muy resistente a impactos. Para uso pesado en aplicaciones industriales, no requiere ajustes, sencilla puesta en operación.
  - Cuerpo de aluminio fundido de alta resistencia.
  - Cadena de carga de acero endurecido.
  - Palanca larga de mínimo esfuerzo con mango ergonómico.
  - Tren de engranajes acero termo-formado con doble reducción directa.
- **Sistema con doble trinquete** de ascenso/descenso, para óptimo control de la carga.
- **Sistema de freno mecánico tipo "Weston"** libre de mantenimiento. Ganchos de acero forjado con pestillos, para garantizar la seguridad del operario y la carga. Excede los requerimientos de la norma **ASME B30.21**
- **Clutch de protección de sobrecarga opcional.**

### TABLA DE ESPECIFICACIONES PARA ORDENAR

Capacidad (ton)	Altura de Elevación (m)	Caída de Cadena	Min. Dist. entre Ganchos (pulg)	Fuerza Requerida en el Izaje (kgf)	Peso (kg)
3/4	1.5	1	10 3/4	26	7
1 1/2	1.5	1	14 1/4	40	12
3	1.5	2	16 15/16	43	17
6	1.5	4	21 3/8	43.5	33

Elevaciones superiores disponibles sobre pedido.

# Malacate de Mordazas

## CM SERIE ET

FÁCIL INSTALACIÓN, NO REQUIERE DE AJUSTES, SENCILLO, SEGURO, Y PRÁCTICO

### CARACTERÍSTICAS Y VENTAJAS

- **Para uso pesado** en aplicaciones de arrastre, estiramiento e izaje en la industria y la construcción. Fácil instalación, no requiere de ajustes, sencilla puesta de operación. Bloques mordaza que funciona por auto-cierre.
- **Al dejar de operar** la palanca de maniobra, el peso de la carga y la tensión que produce, se reparten entre los 2 bloques mordaza, reteniendo positivamente la carga. Trabajo multi-direccional del cable de acero y alineación automática del equipo con el cable.

### TABLA DE ESPECIFICACIONES PARA ORDENAR

Código CM	Capacidad Máxima de Carga (kg)	Capacidad Máxima de Tracción (kg)	Peso Neto sin Palanca ni Cable (kg)
ET 1300	1300	1500	8
ET 2000	2000	2500	18
ET 3500	3500	5000	30

El cable se vende por separado.

PUEDA TIRAR DE HASTA 5,000 KG (FUERZA DE TRACCIÓN)



- **Diseño patentado basado en un sistema de palancas, bloques mordaza y cable de acero**

# Polipastos Manuales de Cadena

Diseño super compacto

## CM 622

PRACTICO Y ACCESIBLE



### CARACTERÍSTICAS Y VENTAJAS

- **Diseño compacto de baja altura**, ligero y muy resistente. Para uso estándar en aplicaciones generales de izaje vertical. Fácil instalación, no requiere de ajustes, sencilla puesta en operación. Cuerpo y cadena de carga de acero endurecido, para mínimo desgaste y larga vida. Tren de engranajes de acero termo-tratado con doble reducción de esfuerzo.
- **Guías de cadena en el interior de la cubierta de la rueda** de mando, para evitar torceduras. Sistema de freno mecánico tipo "Weston" libre de mantenimiento. Ganchos de acero forjado con pestillos, para garantizar la seguridad del operario y la carga. Excede los requerimientos de la norma **ASME/B30.16**

### TABLA DE ESPECIFICACIONES PARA ORDENAR

Capacidad (ton)	Elevación (m)	Caidas de Cadena	Apertura de Ganchos (pulg)	Min. Dist. entre Ganchos (pulg)	Dimensiones (pulg)			Esfuerzo para elevar la carga (Kgf)	Peso (kg)
					Ancho	Fondo	Día		
1/2	3	1	1 1/6	11 5/8	4 15/16	4 5/16	4 15/16	24	8
1	3	1	1 1/32	13	5 19/32	5 1/16	5 19/32	35	12
2	3	1	1 1/4	18 1/8	8 5/16	6 5/8	8 5/16	37	28
3	3	2	5/16	21 29/32	8 5/16	6 5/8	8 5/16	29	40
5	3	2	1 13/16	23 7/8	8 5/16	6 5/8	8 5/16	48	41.3
10	3	4	2 1/2	27 9/16	14 3/32	6 5/8	8 5/16	49	77

Elevaciones superiores disponibles sobre pedido.

### ¡ADVERTENCIA!

**Sobrecargas y mal uso podrían causar daños.**

**Para evitar daños personales:**

- No exceder la carga nominal del equipo
- No utilizar el equipo para levantar personas
- No elevar cargas sobre personas
- Utilice solamente cadena y aditamentos diseñados para elevar carga solamente
- Lea las instrucciones de operación en el manual del equipo



# Polipastos Manuales de Cadena

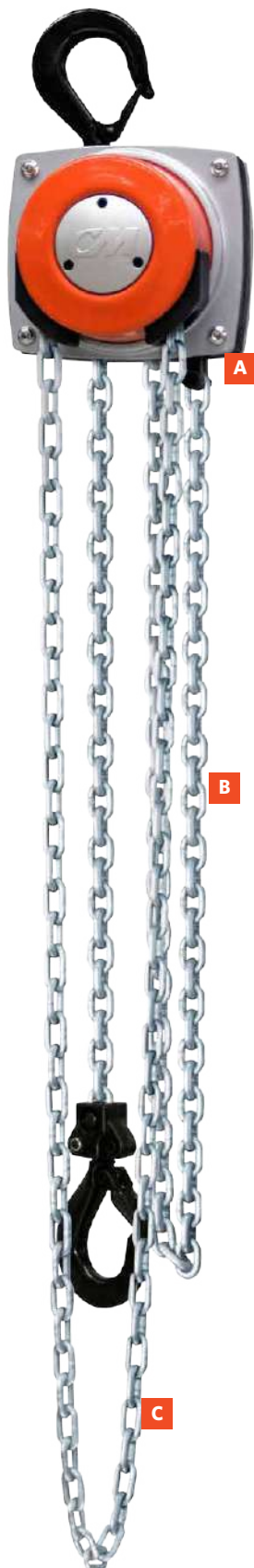

## CM Huracán 360° Polipasto Manual de Cadena *Hurricane* 360°

### HURACÁN 360°, INNOVACIÓN Y SEGURIDAD EN POLIPASTOS MANUALES DE CADENA

**E**l Huracán 360° es la solución en polipastos manuales que proporciona los beneficios de versatilidad y tecnología para una amplia gama de aplicaciones.

La cubierta de la cadena de mando (patentada) gira 360° permitiendo la elevación, tensión o colocación de cargas desde prácticamente cualquier ángulo, haciendo posible que los operadores realicen maniobra de cargas sin estar parados necesariamente debajo de las mismas.

#### CONFIABILIDAD

- La potencia de frenado de nuestro sistema de freno tipo Weston proporciona un control positivo de la carga y un rendimiento confiable. *Mantenimiento y desarmado fácil, sin necesidad de herramientas especiales.*

#### SEGURIDAD

- Limitador de carga estándar, para una protección de sobrecarga automática.

#### CONSTRUIDO PARA DURAR

- Todos los engranes y piñones internos son termotratados, fabricados con **acero de alta resistencia y larga vida.**

#### RESISTENCIA

- A** *Recubrimiento con pintura de polvos para resistencia contra la corrosión.*
- B** *Cadena de carga de acero endurecido para una alta resistencia y larga vida útil.*
- C** *Cumple con la norma ASME B30.16 y la norma europea CE.*



# Hurricane 360°

## EL POLIPASTO MANUAL DE CADENA HURACÁN 360° ES IDEAL CUANDO SE TRABAJA:

- En espacios reducidos en donde un polipasto de palanca sería difícil de maniobrar y operar.
- Maniobras de elevación por encima de la carga.
- En aplicaciones de arrastre, donde el ángulo de la cadena de mando requiere ser ajustada a lo largo de la operación.
- Con cargas muy pesadas, permitiendo que el operador se mantenga a una distancia segura.

LA RUEDA DE ELEVACIÓN Y GUÍA DE CADENA PROPORCIONAN UN MEJOR AJUSTE Y ALINEACIÓN DE LA CADENA, REDUCIENDO SU DESGASTE Y AUMENTANDO LA VIDA DE LA MISMA

### TABLA DE ESPECIFICACIONES PARA ORDENAR

Capacidad de carga nominal ton (kg)	Elevación		Peso neto (lb)	Esfuerzo para levantar la carga nominal lb (kg)	Dimensiones en pulgadas (mm)												
	ft	m			A	B	C	D	E	F	G	H	I	J	K	L	M
½ (500)	10	3	23	44 (20)	11.811 (300)	0.669 (17)	0.945 (24)	5.236 (133)	5.827 (148)	5.827 (148)	5.472 (139)	8.110 (206)	0.945 (24)	2.402 (61)	3.425 (87)	4.331 (110)	0.551 (14)
1 (1000)	10	3	26	54 (24)	13.189 (335)	0.866 (22)	1.142 (29)	6.142 (156)	6.890 (175)	6.575 (167)	6.457 (164)	9.528 (242)	0.945 (24)	2.756 (70)	3.819 (97)	4.921 (125)	0.748 (19)
2 (2000)	10	3	45	74 (34)	15.551 (395)	1.181 (30)	1.378 (35)	7.165 (182)	7.992 (203)	7.638 (194)	7.559 (192)	11.142 (283)	1.220 (31)	3.268 (83)	4.370 (111)	6.142 (156)	0.866 (22)
3 (3000)	10	3	68	92 (42)	20.472 (520)	1.496 (38)	1.575 (40)	8.661 (220)	9.843 (250)	8.662 (219)	8.858 (225)	13.189 (335)	1.339 (34)	3.740 (95)	4.882 (124)	7.008 (178)	1.181 (30)
5 (5000)	10	3	122	76 (34)	25.748 (654)	1.772 (45)	1.850 (47)	8.661 (220)	9.843 (250)	8.662 (219)	9.528 (242)	13.858 (352)	0.827 (21)	3.740 (95)	4.882 (124)	11.220 (285)	1.457 (37)
10 (10000)	10	3	210	102 (46)	32.480 (825)	2.677 (68)	2.677 (68)	8.661 (220)	15.079 (383)	8.622 (219)	12.835 (326)	17.165 (436)	5.354 (136)	3.740 (95)	4.882 (124)	15.787 (401)	1.969 (50)

Elevaciones superiores disponibles sobre pedido.

### MEDIDAS

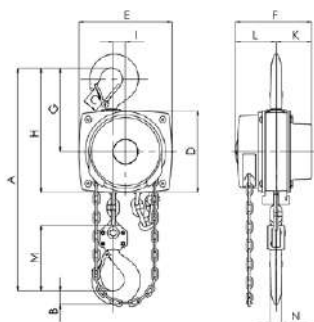

**Polipasto con un ramal**  
Capacidades de 500kg-3,000kg

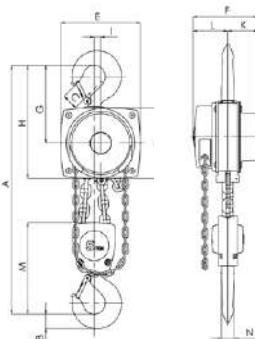

**Polipasto con dos ramales**  
Capacidades de 5000 kg

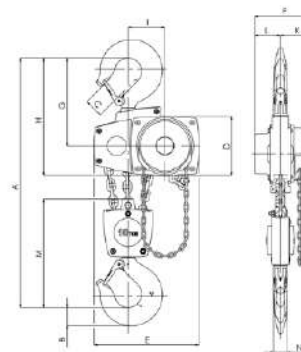

**Polipasto con tres ramales**  
Capacidades de 10,000 kg

# Polipastos Manuales de Cadena

Diseño de Alta Ingeniería

## CM CYCLONE

LIMITADOR DE CARGA COMO CARACTERÍSTICA ESTÁNDAR, PARA PROTECCIÓN AUTOMÁTICA

### CARACTERÍSTICAS Y VENTAJAS

- **Diseño de alta tecnología**, gran eficiencia y durabilidad. Para uso pesado en aplicaciones industriales de izaje vertical. Fácil instalación, no requiere de ajustes, sencilla puesta en operación. Cuerpo de aluminio fundido de alta resistencia y cadena de carga de acero endurecido.
- **Tren de engranajes de acero termo-tratado** con doble reducción de esfuerzo. Limitador de carga como característica estándar, para protección automática contra sobrecargas.
- **Sistema de freno mecánico tipo "Weston" libre de mantenimiento**. Ganchos de acero forjado con pestillos, para garantizar la seguridad del operario y la carga. Excede los requerimientos de la norma **ASME B30.16**

### TABLA DE ESPECIFICACIONES PARA ORDENAR

Código	Capacidad (ton)	Altura de Elevación (m)	Caidas de Cadena	Apertura de Gancho (pulg)	Min. dist. entre Ganchos (pulg)	Fuerza Requerida en Izaje (kgf)	Peso (kg)
4622	1/2	3	1	1 1/32	12 7/8	21	17
4624	1	3	1	1 1/8	14	31	18
4625	1 1/2	3	1	1 5/16	17 5/16	36	29
4626	2	3	1	1 5/16	17 5/16	38	29
4627	3	3	2	1 5/8	21 1/2	39	44
4628	4	3	2	1 5/8	21 1/2	40	44
4629	5	3	3	1 5/8	24 1/4	34	58
4630	6	3	3	1 3/4	25 1/4	41	60
4631	8	3	4	2 1/16	34 1/2	41	107
4632	10	3	5	26/16	35 1/2	42	113

Elevaciones superiores disponibles sobre pedido.

### ¡ADVERTENCIA!

**Sobrecargas y mal uso podrían causar daños.**

**Para evitar daños personales:**

- No exceder la carga nominal del equipo
- No utilizar el equipo para levantar personas
- No elevar cargas sobre personas
- Utilice solamente cadena y aditamentos diseñados para elevar carga solamente
- Lea las instrucciones de operación en el manual del equipo



# Polipastos Eléctricos de Cadena

Diseño compacto

## CM SHOPSTAR

PARA USO EN APLICACIONES GENERALES DE IZAJE

### CARACTERÍSTICAS Y VENTAJAS

- **Diseño compacto y ligero** construido en aluminio fundido que disipa el calor. Cuerpo totalmente cerrado recubierto con pintura de polvos para protección moderada a la corrosión. Para uso ligero en aplicaciones de izaje vertical.
- **Motor con protección térmica** y ciclo de Servicio H4 de 30 min/300 arranques por hora. Dispositivo limitador de sobrecarga como característica estándar. Rueda de elevación oblicua de 10 cavidades, lo que aumenta la vida útil de la cadena.

- **Tren de engranaje lubricado**, de por vida con grasa no -oxidante. Sistema de freno de discos múltiples y freno regenerativo.
- **Carcasa del motor** totalmente cerrada, sin ventilación, para evitar la contaminación por el medio ambiente.
- **Cadena de carga de acero CM Hoist Alloy termo-tratada** para mínimo desgaste. Ganchos de suspensión y carga de acero forjado con pestillos de seguridad. Control de botonera colgante NEMA 4 para su uso industrial. Excede los requerimientos de las normas **ASME B30.16**



### TABLA DE ESPECIFICACIONES PARA ORDENAR

Capacidad (kg)	Altura de Elevación (m)	Motor HP	Velocidad de Elevación (m/min)	Voltaje de Operación (volts)	Peso (kg)
136	3	1/6	4.9	115	12
272	3	1/6	2.4	115	15
136	5	1/6	4.9	115	12.2
272	5	1/6	2.4	115	16
136	6	1/6	4.9	115	13
272	6	1/6	2.4	115	17

Elevaciones superiores disponibles sobre pedido.

### ¡ADVERTENCIA!

**Sobrecargas y mal uso podrían causar daños.**

**Para evitar daños personales:**

- No exceder la carga nominal del equipo
- No utilizar el equipo para levantar personas
- No elevar cargas sobre personas
- Utilice solamente cadena y aditamentos diseñados para elevar carga solamente
- Lea las instrucciones de operación en el manual del equipo



# Polipastos Eléctricos de Cadena

Para uso general en aplicaciones comerciales

## CM VALUSTAR

PRÁCTICO Y ACCESIBLE

### CARACTERÍSTICAS Y VENTAJAS

- **Diseño compacto y ligero** construido en aluminio fundido que disipa el calor. Cuerpo totalmente cerrado recubierto con pintura de polvos resistente a la corrosión moderada. Para uso general en aplicaciones comerciales de izaje vertical.
- **Motor con protección térmica** y ciclo de servicio H4 de 30min/300 arranques por hora en equipos trifásicos y H3 de 15 min/150 arranques por hora en equipos monofásicos. Dispositivo limitador de sobrecarga como característica estándar. Simple cambio de voltaje 220v/440v en equipos trifásicos de 1 velocidad. Rueda de elevación maquinada y termo-tratada con guías de cadena endurecidas.
- **Tren de engranes helicoidales de triple reducción**, maquinado y termo-tratado con lubricación permanente en grasa anti-oxidante. Sistema de freno de discos de AC.
- **Cadena de carga de acero CM Hoist Alloy termo-tratada** para mínimo desgaste. Ganchos de suspensión y carga de acero forjado con pestillos de seguridad. Control de botonera colgante NEMA 4 para su uso industrial. Excede los requerimientos de las normas ASME B30.16

### TABLA DE ESPECIFICACIONES PARA ORDENAR

Modelo	Capacidad (ton)	Altura de Elevación (m)	Motor HP	Velocidad de Elevación (m/min)	Voltaje de Operación (volts)	Peso (kg)
WB	1/4	3	1/4	4.9	220/440	26
WF	1/2	3	1/2	4.9	220/440	26
WH	1	3	1/2	2.4	220/440	31
WL	1	3	1	4.9	220/440	48
WR	2	3	1	2.4	220/440	55

Elevaciones superiores disponibles sobre pedido.



### ¡ADVERTENCIA!

**Sobrecargas y mal uso podrían causar daños.**

**Para evitar daños personales:**

- No exceder la carga nominal del equipo
- No utilizar el equipo para levantar personas
- No elevar cargas sobre personas
- Utilice solamente cadena y aditamentos diseñados para elevar carga solamente
- Lea las instrucciones de operación en el manual del equipo

DISPONIBLE EN DOS VELOCIDADES,  
EQUIPOS MONOFÁSICOS Y  
ELEVACIONES SUPERIORES A  
3 METROS



# Polipastos Eléctricos de Cadena

Diseño compacto

## CM LODESTAR

PARA USO PESADO EN APLICACIONES INDUSTRIALES



### CARACTERÍSTICAS Y VENTAJAS

- **Diseño compacto y ligero** construido en aluminio fundido que disipa el calor. Cuerpo totalmente cerrado, recubierto con pintura de polvos resistente a la corrosión.
- **Motor con protección térmica** y ciclo de Servicio H4 de 30 min/300 arranques por hora. Dispositivo limitador de sobrecarga como característica estándar. Simple cambio de voltaje 220V/440V en equipos trifásicos de 1 velocidad. Rueda de elevación maquinada y termo-tratada con guías de cadena endurecidas.
- **Tren de engranes helicoidales de triple reducción**, maquinado y termo-tratado con lubricación permanente en grasa no oxidante. Interruptores de límite de carrera ajustables (ascenso/descenso), como característica estándar. Sistema de freno de discos múltiples.
- **Cadena de carga de acero CM Hoist Alloy termo-tratada** para mínimo desgaste. Ganchos de suspensión y carga de acero forjado con pestillos de seguridad. Control de botonera NEMA 4 para su uso industrial. Excede los requerimientos de las normas **ASME B30.16**

### ¡ADVERTENCIA!

Sobrecargas y mal uso podrían causar daños.

Para evitar daños personales:

- No exceder la carga nominal del equipo
- No utilizar el equipo para levantar personas
- No elevar cargas sobre personas
- Utilice solamente cadena y aditamentos diseñados para elevar carga solamente
- Lea las instrucciones de operación en el manual del equipo

### UNA Y DOS VELOCIDADES

DISPONIBLE EN DOS VELOCIDADES Y EQUIPOS MONOFÁSICOS

SE RECOMIENDA EL USO DE CONTENEDORES DE CADENA PARA MANIOBRAS LIMPIAS Y SEGURAS

### TABLA DE ESPECIFICACIONES PARA ORDENAR

#### MODELOS A UNA VELOCIDAD

Modelo	Capacidad (ton)	Altura de Elevación (m)	Motor HP	Velocidad de Elevación (m/min)	Voltaje de Operación (volts)	Peso (kg)
A	1/8	3	1/4	9.8	220/440	27
AA	1/8	3	1/2	18	220/440	30
B	1/4	3	1/4	4.9	220/440	27
C	1/4	3	1/2	9.8	220/440	30
E	1/2	3	1/4	2.4	220/440	31
F	1/2	3	1/2	4.9	220/440	30
J	1/2	3	1	9.8	220/440	50
JJ	1/2	3	2	19.5	220/440	53
H	1	3	1/2	2.4	220/440	34
L	1	3	1	4.9	220/440	50
LL	1	3	2	9.8	220/440	53
R	2	3	1	2.4	220/440	59
RR	2	3	2	4.9	220/440	62
RT	3	3	1	1.7	220/440	70
RRT	3	3	2	3.4	220/440	73

#### MODELOS A DOS VELOCIDADES

Modelo	Capacidad (ton)	Altura de Elevación (m)	Motor HP	Velocidad de Elevación (m/min)	Voltaje de Operación (volts)	Peso (kg)
A	1/8	3	1/4	9.8/3	220 ó 440	32
AA2	1/8	3	1/2	18.3/6.1	220 ó 440	33
B2	1/4	3	1/4	4.9/1.5	220 ó 440	32
C2	1/4	3	1/2	9.8/3	220 ó 440	33
E2	1/2	3	1/4	2.4/0.8	220 ó 440	36
F2	1/2	3	1/2	4.9/1.5	220 ó 440	33
H2	1	3	1/2	2.4/0.8	220 ó 440	38
J2	1/2	3	1	9.8/3	220 ó 440	53
JJ2	1/2	3	2	19.5/6.4	220 ó 440	59
L2	1	3	1	4.9/1.5	220 ó 440	53
LL2	1	3	2	9.8/3	220 ó 440	59
R2	2	3	1	2.4/0.8	220 ó 440	62
RR2	2	3	2	4.9/1.5	220 ó 440	68
RT2	3	3	1	1.7/0.5	220 ó 440	73
RRT2	3	3	2	3.4/1.1	220 ó 440	79

Elevaciones superiores disponibles sobre pedido.

# Polipastos Neumáticos de Cadena



## Neumático de Cadena

# CM AIRSTAR

PARA USO GENERAL EN APLICACIONES COMERCIALES

### CARACTERÍSTICAS Y VENTAJAS

- **Diseñado para aplicaciones comerciales en general**, en las cuales la velocidad variable generada por el poder neumático sea necesaria o preferible. Este modelo de polipasto compacto y ligero está compuesto por:
  - Cuerpo, carcazas y tapas de aluminio aleado.
  - Motor de aire de alto torque, de aspas múltiples para operaciones suaves y silenciosas.
  - Engranajes de presión tipo espuela, de acero aleado y tratados térmicamente.
- **Modelos disponibles** completamente antichispa para operar en ambientes peligrosos y cuentan con un freno de tipo zapata para servicio pesado para soportar la carga en cualquier punto de recorrido.
- **Cadena de carga de acero aleado** y tratado térmicamente para servicio pesado o en acero inoxidable para operaciones antichispa, en cuyo caso el servicio es normal.
- **Control de mando a base de cable** o botonera colgante. El cordón de control disminuye el peso y costo del polipasto y sirve también para controles precisos en el recorrido de la carga.
- **La botonera colgante de control opcional** ofrece condiciones ergonómicas a base de fácil control del equipo con una sola mano. Cumple los requerimientos de las normas ASME B30.16

### MODELOS ESTÁNDAR TABLA DE ESPECIFICACIONES PARA ORDENAR

Modelo	Capacidad (ton)	Velocidad de Ascenso (m/min)	Velocidad de Descenso (m/min)	Tipo de suspensión	Tipo de Control	Caidas de Cadena
7400C	1/4	19.82	28.96	C/Gancho	C/Cuerda	1
7400D	1/4	19.82	28.96	C/Gancho	C/Botonera	1
7401C	1/2	13.72	36.59	C/Gancho	C/Cuerda	1
7401D	1/2	13.72	36.59	C/Gancho	C/Botonera	1
7402C	1	7.01	18.29	C/Gancho	C/Cuerda	2
7402D	1	7.01	18.29	C/Gancho	C/Botonera	2

Elevaciones estándar de 3mt. Elevaciones superiores disponibles sobre pedido.

### MODELOS ANTICHISPA TABLA DE ESPECIFICACIONES PARA ORDENAR

Modelo	Capacidad (ton)	Velocidad de Ascenso (m/min)	Velocidad de Descenso (m/min)	Tipo de suspensión	Tipo de Control	Caidas de Cadena
7403A	3/8	18.29	30.49	C/Gancho	C/Cuerda	1
7403B	3/8	18.29	30.49	C/Gancho	C/Botonera	1
7404A	3/4	8.84	15.85	C/Gancho	C/Cuerda	2
7404B	3/4	8.84	15.85	C/Gancho	C/Botonera	2

Modelos antichispa disponibles únicamente sobre pedido.

### ¡ADVERTENCIA!

Sobrecargas y mal uso podrían causar daños.

Para evitar daños personales:

- No exceder la carga nominal del equipo
- No utilizar el equipo para levantar personas
- No elevar cargas sobre personas
- Utilice solamente cadena y aditamentos diseñados para elevar carga solamente
- Lea las instrucciones de operación en el manual del equipo

### PRESIÓN DE AIRE

- **Recomendado:** 90 PSI
- **Consumo de aire:** 48 SCFM a 90 PSI
- **Entrada de aire:** 3/8 NPTF
- **Dimensión de la manguera:** 1/2 ID min
- **Descarga de aire:** 1/2 NPTF



# Trole Manual



## Trole manual de jalón

# CM 633

## FÁCIL INSTALACIÓN

### CARACTERÍSTICAS Y VENTAJAS

- **Diseño sencillo y muy resistente** 100% libre de mantenimiento. Para uso estándar en aplicaciones de suspensión y traslación de cualquier polipasto con gancho.
- Fácil instalación, no requiere de ajustes, para poner en operación.
- Cuerpo de acero endurecido y ruedas de acero fundido, para mínimo desgaste y larga vida.
- Placas laterales con curvaturas que funcionan como para-choques.
- Placas laterales ajustables conectadas por un perno roscado, asegurado contra-tuerca por ambos lados.
- Rondanas espaciadores que se colocan por dentro o fuera de las placas laterales, para ajustarse a un amplio rango de vigas "I", "IPR" (Flancos rectos) e "IPS" (Flancos Cónicos) o en rieles patentados.
- Ruedas embaladas con rodamientos de cojinetes de bola, sellados y con lubricación permanentemente.

### TABLA DE ESPECIFICACIONES PARA ORDENAR

Capacidad (ton)	Altura de la Viga "I" (cm)	Ancho de la Viga "I" (cm)	Diámetro de ruedas (cm)	Peso (kg)
1/2	7.6-38.1	6.4-14.3	5.8	8
1	12.7-61	7.6-20.3	8.81	16
2	15.2-61	9.2-20.3	10	24
3	20.3-61	10.2-20.3	13.01	45
5	25.4-61	11.7-20.3	15.55	79

### ¡ADVERTENCIA!

**Sobrecargas y mal uso podrían causar daños.**

**Para evitar daños personales:**

- No exceder la carga nominal del equipo
- No utilizar el equipo para levantar personas
- No elevar cargas sobre personas
- Utilice solamente cadena y aditamentos diseñados para elevar carga solamente
- Lea las insitrucciones de operación en el manual del equipo



# Troles Eléctricos



## Trole eléctrico

# CM RAILSTAR

COMPATIBLE CON CUALQUIER POLIPASTO

### CARACTERÍSTICAS Y VENTAJAS

- **Diseño compacto, construido en acero.** Para uso universal de traslación de cualquier polipasto eléctrico de una velocidad con gancho de suspensión rígido o giratorio.
- Placas laterales conectadas por 2 pernos roscados asegurados contra-tuerca, con roldanas espaciadoras que se colocan por dentro o fuera de las placas y facilitan el ajuste en un amplio rango de vigas "I".
- Sistema de engranajes de acero, para resistencia óptima y suave operación.
- Ruedas de hierro fundido endurecidas y embaladas con rodamientos de cojines de bola de doble fila, sellados y lubricado permanentemente.
- Ruedas con diseño de doble pisada que operan en cualquier viga "IPR" (flancos rectos) e "IPS" (flancos cónicos).
- Freno electromagnético con corriente directa en equipos trifásicos.
- **Suministrado con Control de botonera colgante de 4 movimientos.**

### TABLA DE ESPECIFICACIONES PARA ORDENAR

Capacidad (ton)	Voltaje de Operación	Fases	Velocidad de Traslación		Motor HP	Dimensiones de viga		Peso (Kg)
	60 Hz		50 Hz (FPM)	60 Hz (FPM)		Dimensión mínima de viga	Dimensión máxima de viga	
1/8-2	220-240/440-480	3	65	78	1/3	S6X12.5	S18X54.7	49
1/8-2	110-120	1	N/A	78	1/3	S6X12.5	S18X54.7	51
3	220-240/440-480	3	65	78	3/4	S8X18.4	S24X79.9	84
3	110-120	1	N/A	78	3/4	S8X18.4	S24X79.9	86

### ¡ADVERTENCIA!

**Sobrecargas y mal uso podrían causar daños.**

**Para evitar daños personales:**

- No exceder la carga nominal del equipo
- No utilizar el equipo para levantar personas
- No elevar cargas sobre personas
- Utilice solamente cadena y aditamentos diseñados para elevar carga solamente
- Lea las instrucciones de operación en el manual del equipo





# Troles Eléctricos



## Trole eléctrico CM 635

PARA EQUIPOS CM LODESTAR. ESTABILIDAD Y SEGURIDAD EN LA OPERACIÓN

### CARACTERÍSTICAS Y VENTAJAS

- **Equipo eléctrico** que proporciona mayor rapidez de operación.
- **Equipo robusto** para aplicaciones industriales pesadas.
  - Cuerpo de acero endurecido y ruedas en hierro fundido endurecido ideales para operación en vigas IPR / IPS.
- **Sujeción altamente segura** para evitar movimientos oscilantes de la carga.
- **Disponible en velocidad** alta y baja de acuerdo a necesidades.
- **Fabricado** de acuerdo a la especificación de ASME B30.11

### TABLA DE ESPECIFICACIONES PARA ORDENAR

Capacidad (ton)	Código	Voltaje de Operación	Velocidad de traslación (cm/s)	Altura de la Viga (cm)	Ancho de la Viga (cm)	Peso (kg)
1/8 - 2	3671	220-440	38.1	15.3 - 38.1	8.6-14.3	53
1/8 - 2	3671	220-440	15.2	15.3 - 38.1	8.6-14.3	51
3	9578	220-440	38.1	20.3 - 38.1	10.1-14.3	54
3	9578	220-440	15.2	20.3 - 38.1	10.1-14.3	54

TROLES CON DOS VELOCIDADES DISPONIBLES BAJO PEDIDO

MODELOS MANUALES DEL TROLE CM635 DISPONIBLES BAJO PEDIDO

### ¡ADVERTENCIA!

**Sobrecargas y mal uso podrían causar daños.**



**Para evitar daños personales:**

- No exceder la carga nominal del equipo
- No utilizar el equipo para levantar personas
- No elevar cargas sobre personas
- Utilice solamente cadena y aditamentos diseñados para elevar carga solamente
- Lea las instrucciones de operación en el manual del equipo





# ES MUY FÁCIL CONTACTARNOS

- 
  - **Centros de Servicio Certificado**  
Reparación profesional de equipos
- 
  - **Centros de Distribución CMCO**  
Entrega inmediata de equipos
- 
  - **Contacto Telefónico:**  
01800 3636 769 / (55) 53610245
- 
  - **Planta de Operaciones**  
Manufactura de equipos nacionales
- 
  - **Regiones con Distribuidores**
- 
  - **Website y Chat:**  
[www.cmco-latam.com](http://www.cmco-latam.com)





CATÁLOGO CM BY COLUMBUS MCKINNON  
VERSIÓN 2.1  
AGOSTO 2015, MÉXICO



**CM**<sup>®</sup>  
By COLUMBUS McKINNON

## Contacto:

### MÉXICO

[www.cmco-latam.com](http://www.cmco-latam.com)

- *Soporte telefónico a Usuarios Finales*
- 01 800 3636 769 / (55) 53610245
- [contacto@cmco-latam.com](mailto:contacto@cmco-latam.com)

**01 800 3636 769**  
[www.cmco-latam.com](http://www.cmco-latam.com)



**CMCO**  
COLUMBUS McKINNON  
CORPORATION